

VHM-Bohrer der Serie MA MA40664-B



- Hochleistungsfähige Alcrona EVO Beschichtung
- Stabile Schneidkante für das Hochleistungsbohren
- 4 Führungsfasen
- sehr hohe Werkzeugstandzeit
- hohe Oberflächenqualität der Bohrung
- 3xD

**Bestellcode:
MA40664-B**

WERKSTOFF: ISO **P** **M** **K**

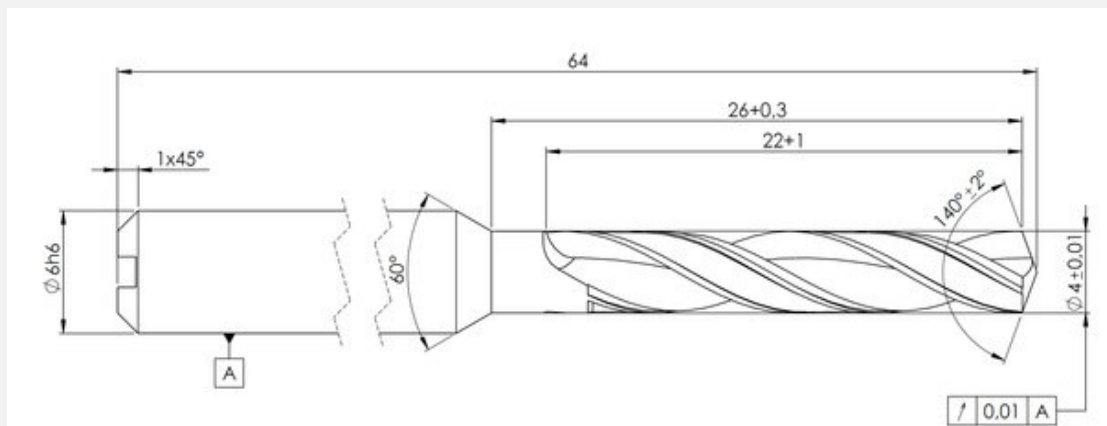

**MENGEN
RABATT** ab 5 Stück: 5 %
ab 10 Stück: 10 %

**GLEICH ANFRAGEN FÜR 41,50€
ab Lager**

Telefon: +49 (0) 7731 680 60

info@mastel-werkzeugschleiferei.de

Impressum

Mastel Präzisions-Werkzeuge GmbH
Gewerbestraße 25, D-78247 Hilzingen
Geschäftsführer: Robert Mastel, Luisa-Marie Lauber
Registergericht HRB 732 361
Telefonnummer: +49 (0) 7731 680 60
E-Mail-Adresse: info@mastel-werkzeugschleiferei.de

VHM-Schaftfräser der Serie MA-Z4



- Hochleistungsfähige Alcrona EVO Beschichtung
- In fast allen Materialien einsetzbar
- Zum Schruppen und Schlichten geeignet
- Zum Rampen, Bohren und Nuten geeignet
- Drallwinkel 31 / 33°
- Schaft freigeschliffen
- Schaftform HB oder HA

- Eckenfasenbreite bei 45° / 0,2mm
- Schneidenteilung ungleich
- Spiralwinkel ungleich
- Rundlauf <10µm

Bestellcode:
MAZ48863-B

d1=8 / l1=63 / l2=19 / d2=8 / d3=7,8 / l3=26 / Z=4

Toleranz Nenn-ø f9

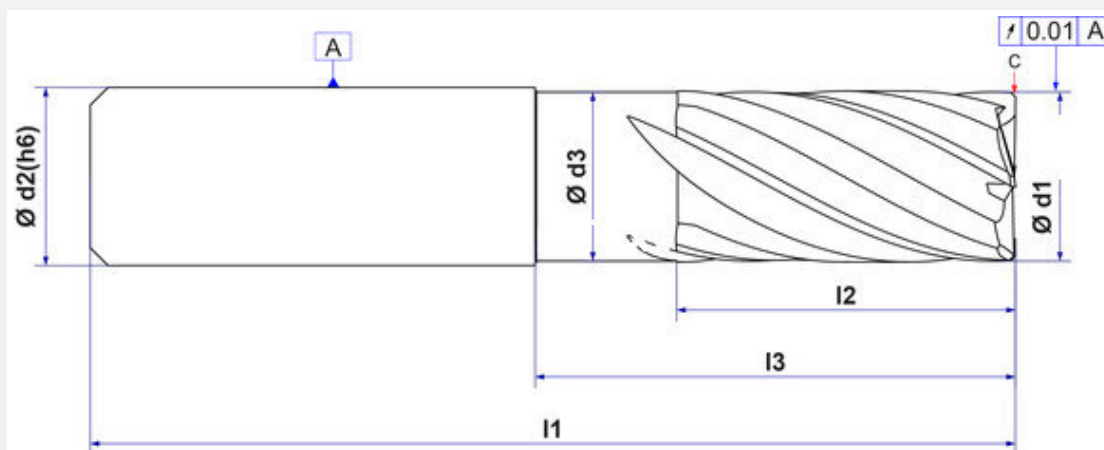

MENGEN ab 5 Stück: 5 %
RABATT ab 10 Stück: 10 %

GLEICH ANFRAGEN FÜR 29,50€
ab Lager

Telefon: +49 (0) 7731 680 60

info@mastel-werkzeugschleiferei.de

Impressum

Mastel Präzisions-Werkzeuge GmbH
Gewerbestraße 25, D-78247 Hilzingen
Geschäftsführer: Robert Mastel, Luisa-Marie Lauber
Registergericht HRB 732 361
Telefonnummer: +49 (0) 7731 680 60
E-Mail-Adresse: info@mastel-werkzeugschleiferei.de

VHM-Schaftfräser der Serie MA-Z5



- Hochleistungsfähige Alcrona EVO Beschichtung
 - Speziell für den TPC-Einsatz
- konzipierter Hochleistungsfräser zum universellen Einsatz

- Entwickelt für Hochleistungsfräsmaschinen
- Spiralwinkel 40 Grad
- Schaft freigeschliffen
- Schaftform HB oder HA

- Eckenfasenbreite bei 45° / 0,2mm
- Schneidenteilung ungleich
- Spiralwinkel ungleich

Bestellcode:
MAZ5101072-B

d1=10 / l1=72 / l2=22 / d2=10 / d3=9,8 / l3=30 / Z=5

Toleranz Nenn- \varnothing f8 / Zustellung horizontal und schräg

Werkstoff ISO **P M H**

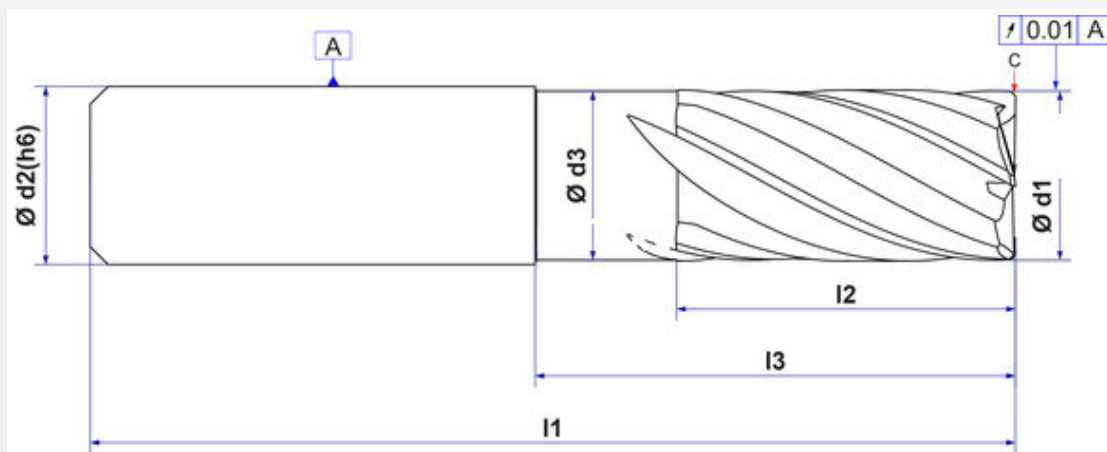

MENGEN RABATT ab 5 Stück: 5 %
ab 10 Stück: 10 %

GLEICH ANFRAGEN FÜR 46,50€
ab Lager

Telefon: +49 (0) 7731 680 60

info@mastel-werkzeugschleiferei.de

Impressum

Mastel Präzisions-Werkzeuge GmbH
Gewerbestraße 25, D-78247 Hilzingen
Geschäftsführer: Robert Mastel, Luisa-Marie Lauber
Registergericht HRB 732 361
Telefonnummer: +49 (0) 7731 680 60
E-Mail-Adresse: info@mastel-werkzeugschleiferei.de